

# USER MANUAL

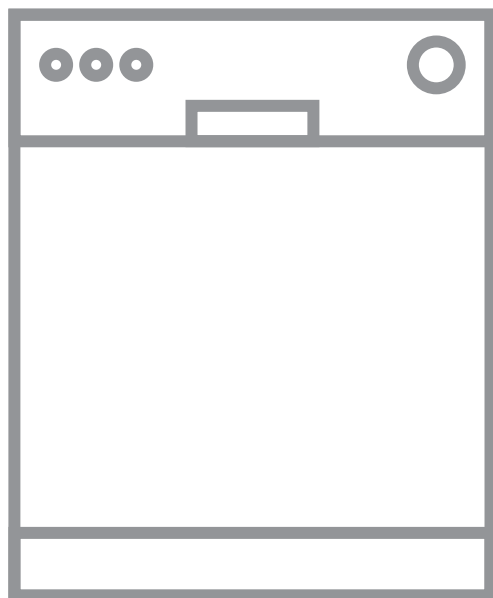

## СЪДЪРЖАНИЕ

1. ИНФОРМАЦИЯ ЗА БЕЗОПАСНОСТ.....	3
2. ИНСТРУКЦИИ ЗА БЕЗОПАСНОСТ.....	4
3. ОПИСАНИЕ НА УРЕДА.....	6
4. КОНТРОЛЕН ПАНЕЛ.....	7
5. ПРОГРАМИ.....	8
6. НАСТРОЙКИ.....	10
7. ОПЦИИ.....	13
8. ПРЕДИ ПЪРВОНАЧАЛНА УПОТРЕБА.....	14
9. ВСЕКИДНЕВНА УПОТРЕБА.....	17
10. ПРЕПОРЪКИ И СЪВЕТИ.....	19
11. ГРИЖИ И ПОЧИСТВАНЕ.....	20
12. ОТСТРАНЯВАНЕ НА НЕИЗПРАВНОСТИ.....	23
13. ТЕХНИЧЕСКА ИНФОРМАЦИЯ.....	27

## ЗА ОТЛИЧНИ РЕЗУЛТАТИ

Благодарим, че избрахте този продукт на AEG. Ние го създадохме, за да ви предоставим безупречна експлоатация в продължение на много години с иновативни технологии, които ни помагат да направим живота по-лесен - функции, които не можете да откриете при обикновените уреди. Отделете няколко минути за прочит, за да се възползвате от уреда по най-добрия начин.

Посетете нашия уебсайт, за да:



Получите полезни съвети, брошури, отстраняване на неизправности, сервизна информация:

**[www.aeg.com/webselfservice](http://www.aeg.com/webselfservice)**



Регистрирайте своя продукт за по-добро обслужване:

**[www.registreaeg.com](http://www.registreaeg.com)**



Купите аксесоари, консумативи и оригинални резервни части за вашия уред:

**[www.aeg.com/shop](http://www.aeg.com/shop)**

## ГРИЖИ ЗА КЛИЕНТА И ОБСЛУЖВАНЕ

Препоръчваме използването на оригинални резервни части.

Когато се свързвате с нашия оторизиран отдел "Обслужване", трябва да имате под ръка следната информация: Модел, PNC (номер на продукт), сериен номер.

Информацията можете да намерите на табелката с данни.

 Предупреждение / Внимание-Важна информация за безопасност

 Обща информация и съвети

 Информация за опазване на околната среда

Запазваме си правото на изменения.

## 1. ИНФОРМАЦИЯ ЗА БЕЗОПАСНОСТ

Внимателно прочетете предоставените инструкции преди инсталиране и употреба на уреда.

Производителят не е отговорен за контузии или наранявания в резултат на неправилна инсталация или употреба. Винаги дръжте инструкциите на безопасно и лесно за достъп място за справка в бъдеще.

### 1.1 Безопасност за децата и хората с ограничени способности

- Този уред може да бъде използван от деца над 8 годишна възраст, както и лица с намалени физически, сетивни и умствени възможности или лица без опит и познания, само ако те са под наблюдение или бъдат инструктирани относно безопасната употреба на уреда и възможните рискове.
- Деца между 3- и 8-годишна възраст и хора с тежки или комплексни увреждания трябва да се държат далеч от уреда, освен ако не са под постоянно наблюдение.
- Деца под 3-годишна възраст трябва да се държат далеч от уреда, освен ако не са под постоянно наблюдение.
- Не позволявайте на деца да си играят с уреда.
- Пазете препарати далеч от деца.
- Пазете децата и домашните любимци далеч от уреда, когато вратичката е отворена.
- Деца няма да извършват почистване или поддръжка на уреда без надзор.

### 1.2 Основна безопасност

- Този уред е предназначен за употреба в домашни условия и подобни приложения като:

- селскостопански къщи; кухненски зони за персонал в магазини, офиси и други работни места;
- от клиенти в хотели, мотели, места за отдих и други места за живеене.
- Не променяйте спецификациите на уреда.
- Работното водно налягане (минимум и максимум) трябва да е между 0.5 (0.05) / 8 (0.8) bar (MPa)
- Спазвайте максималният брой от 15 места за настройка.
- Ако хранващият кабел е повреден, той трябва да се смени от производителя, оторизиран сервизен център или лица със сходна квалификация, за да се избегне опасност.
- Сложете посудата в коша за посуда с острите крайща надолу или ги сложете в чекмеджето за посуда в хоризонтална позиция с острите крайща надолу.
- Не оставяйте уреда с отворена вратичка и без надзор, за да предотвратите инцидентно стъпване в него.
- Преди обслужване на уреда, го изключете и извадете щепсела от хранващия контакт.
- Не почиствайте уреда чрез пръскане с вода под налягане и/или пара.
- Ако уреда има вентилационни отвори в основата те трябва да се покрият напр. с килим.
- Този уред трябва да се свърже към водопровода посредством предоставения нов комплект маркучи. Старият комплект маркучи не трябва да се използва повторно.

## 2. ИНСТРУКЦИИ ЗА БЕЗОПАСНОСТ

### 2.1 Инсталиране



#### **ВНИМАНИЕ!**

Само квалифициран човек може да извърши монтажа на уреда.

- Премахнете всякакво опаковане.
- Не монтирайте или използвайте наранен уред.
- Не инсталирайте и не използвайте уреда на места, където температурата е под 0 °C.

- Следвайте инструкциите за инсталиране, приложени към уреда.
- Винаги внимавайте, когато местите уреда, тъй като е тежък. Винаги използвайте предпазни ръкавици и затворени обувки.
- Уверете се, че уредът се монтира под и в близост до безопасни конструкции.

## 2.2 Електрическа връзка



### ВНИМАНИЕ!

Риск от пожар или токов удар.

- Уредът трябва да е заземен.
- Уверете се, че параметрите на табелката с технически данни са съвместими с електрическите данни на захранващата мрежа.
- Винаги използвайте правилно монтиран контакт със защита от токов удар.
- Не използвайте разклонители или адаптери с много входове.
- Внимавайте да не повредите захранващия щепсел и захранващия кабел. Ако захранващият кабел трябва да бъде подменен, това трябва да бъде извършено от нашия оторизиран сервизен център.
- Свържете кабела за захранването към контакта единствено в края на инсталацията. Уверете се, че щепселът за захранване е достъпен след инсталирането.
- Не издърпвайте захранващия кабел, за да изключите уреда. Винаги издърпвайте щепсела.
- Уредът съответства на Директивите на Е.Е.С.
- Само в ОК и Ирландия. Този уред е снабден с захранващ 13-амперов контакт. Ако се налага да смените предпазителя на захранващия кабел, използвайте 13-амперов ASTA (BS 1362) предпазител.

## 2.3 Водно съединение

- Не нанасяйте щети по маркучите за вода.
- Преди свързване с нови тръби, неизползвани от дълго време

- такива, където са правени ремонти или с прикачени нови устройства (водомери, и т.н.), оставете водата да тече, докато не се избистри.
- Уверете се, че няма видими течове по време на и след първото използване на уреда.
- Маркучът за подаване на вода има предпазен вентил и обшивка с вътрешен захранващ кабел.

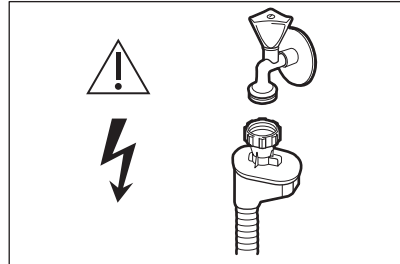

### ВНИМАНИЕ!

Опасно напрежение.

- Ако маркучът за подаване на вода е повреден, незабавно затворете водния клапан и изключете щепсела от контакта. За подмяна на маркуча за подаване на вода се свържете с оторизирания сервизен център.

## 2.4 Употреба

- Не сядайте и не стъпвайте върху отворената вратичка.
- Препаратите за съдомиялни машини са опасни. Следвайте инструкциите върху опаковката на перилния препарат.
- Не поглъщайте и не използвайте за други цели водата от уреда.
- Не изваждайте съдовете от уреда, докато програмата не приключи. По съдовете може да остане известно количество препарат.
- Уредът може да изпусне гореща пара, ако отворите вратичката по време на програма.
- Не поставяйте запалителни материали или предмети, които са напоени със запалителни материали, в близост до него или върху него.

## 2.5 Вътрешно осветление



### ВНИМАНИЕ!

Опасност от нараняване.

- Тази съдомиялна машина има вградена лампичка, която светва, когато вратата се отваря и изгасва, когато тя се затваря.
- Видът лампи, използвани в този уред, е само за домакински уреди. Не я използвайте за битово осветление.
- За подмяна на вградената лампичка се обърнете към упълномощен сервизен център.

## 2.6 Обслужване

- За поправка на уредът, свържете се с оторизиран сервизен център.

- Използвайте само оригинални резервни части.

## 2.7 Изхвърляне



### ВНИМАНИЕ!

Риск от нараняване или задушаване.

- Изключете уреда от електрозахранването.
- Отрежете захранващия кабел и го изхвърлете.
- Отстранете ключалката на вратичката, за да не могат деца и домашни любимци да се заключат в уреда.

## 3. ОПИСАНИЕ НА УРЕДА

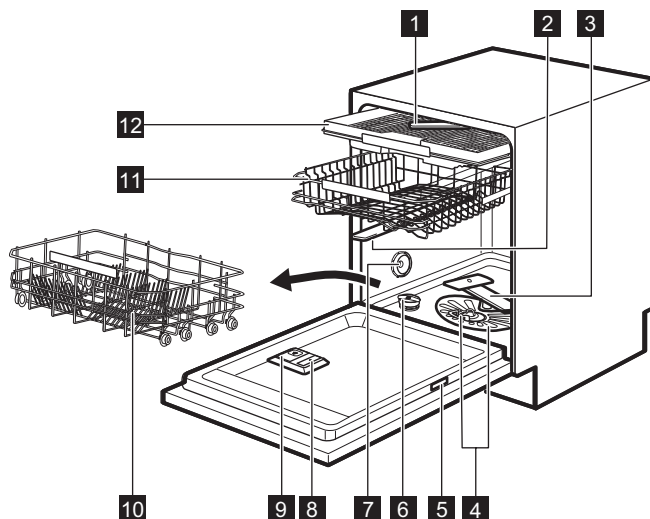

- 1** Най-горно разпръскващо рамо
- 2** Горно разпръскващо рамо
- 3** Долно разпръскващо рамо
- 4** Филтри
- 5** Табелка с технически данни
- 6** Резервоар за сол

- 7** Отдушник
- 8** Отделение за препарат за изплакване
- 9** Дозатор за препарати
- 10** Долна кошница
- 11** Горна кошница

## 12 Чекмедже за прибори

### 3.1 TimeBeam

TimeBeam показва следната информация на пода под вратата на уреда:

- Продължителността на програмата, когато програмата започне.
- **0:00** и **CLEAN** когато програмата е завършена.
- **DELAY** и продължителността на обратното броене при започване на отложен старт.
- Код за аларма, ако в уреда има неизправност.

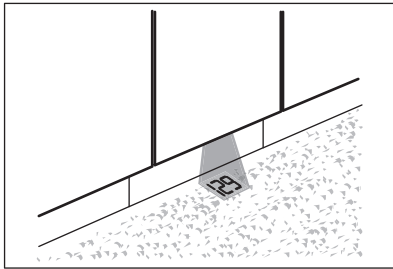

Когато AirDry е активирано по време на фаза сушене, проекцията на пода може да не е напълно видима. За да проверите оставащото време на работещата програма, погледнете контролния панел на дисплея.

## 4. КОНТРОЛЕН ПАНЕЛ

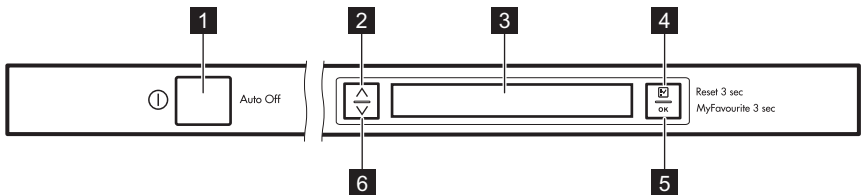

**1** Бутон за вкл./изкл.

**2** Бутон за навигация (нагоре)

**3** Екран

**4** Option бутон

**5** OK бутон

**6** Бутон за навигация (надолу)

### 4.1 Поведение на бутоните

Бутони за навигация (нагоре и надолу)

- Използвайте тези бутони, за да превъртате списъците и текстовете

за информация, които се показват на дисплея.

**Option бутон**

- Натиснете за кратко, за да отворите списъка с опциите.

- Кратко натискане в списъка с опциите ще ви върне към списъка с програмите.
  - Кратко натискане в списъка с настройките ще ви върне към списъка с опциите.
  - Дълго натискане (3 сек), когато е активен отложен старт или програмата, ще отмени отложения старт, програмата и опциите. На дисплея се показва програмата по подразбиране: ECO 50°.
- ОК** бутон
- Краткото натискане потвърждава избора на програмата, опции и настройки.
  - Дългото натискане (3 сек.) стартира програмата MyFavourite. Ако няма запазена програмата, на екрана се показва: **Зад.MyFavourite**.

## 5. ПРОГРАМИ

Програма	Степен на замърсяване Тип зареждане	Фази на програмата	Опции
ECO 50° 1)	<ul style="list-style-type: none"> <li>• Нормално замърсяване</li> <li>• Чинии и прибори</li> </ul>	<ul style="list-style-type: none"> <li>• Предварително измиване</li> <li>• Миене 50 °С</li> <li>• Изплаквания</li> <li>• Сушене</li> </ul>	<ul style="list-style-type: none"> <li>• Extra Hygiene</li> <li>• XtraDry</li> </ul>
AutoSense 45°-70° 2)	<ul style="list-style-type: none"> <li>• Всички</li> <li>• Чинии, прибори, тенджери и тигани</li> </ul>	<ul style="list-style-type: none"> <li>• Предварително измиване</li> <li>• Миене от 45°С до 70°С</li> <li>• Изплаквания</li> <li>• Сушене</li> </ul>	<ul style="list-style-type: none"> <li>• Extra Hygiene</li> <li>• XtraDry</li> </ul>
ProZone 50°-65° 3)	<ul style="list-style-type: none"> <li>• Различна степен на замърсяване</li> <li>• Чинии, прибори, тенджери и тигани</li> </ul>	<ul style="list-style-type: none"> <li>• Предварително измиване</li> <li>• Миене от 50 °С и 65 °С</li> <li>• Изплаквания</li> <li>• Сушене</li> </ul>	<ul style="list-style-type: none"> <li>• TimeSaver</li> <li>• XtraDry</li> </ul>
Pro 70° 4)	<ul style="list-style-type: none"> <li>• Силно замърсяване</li> <li>• Чинии, прибори, тенджери и тигани</li> </ul>	<ul style="list-style-type: none"> <li>• Предварително измиване</li> <li>• Миене 70 °С</li> <li>• Изплаквания</li> <li>• Сушене</li> </ul>	<ul style="list-style-type: none"> <li>• Extra Hygiene</li> <li>• TimeSaver</li> <li>• XtraDry</li> </ul>
30 Minutes 60° 5)	<ul style="list-style-type: none"> <li>• Пресни замърсявания</li> <li>• Чинии и прибори</li> </ul>	<ul style="list-style-type: none"> <li>• Миене 60 °С</li> <li>• Изплаквания</li> </ul>	<ul style="list-style-type: none"> <li>• Extra Hygiene</li> <li>• XtraDry</li> </ul>
Glass 45° <sup>6)</sup>	<ul style="list-style-type: none"> <li>• Нормално или леко замърсяване</li> <li>• Фини чинии и чаши</li> </ul>	<ul style="list-style-type: none"> <li>• Миене 45 °С</li> <li>• Изплаквания</li> <li>• Сушене</li> </ul>	<ul style="list-style-type: none"> <li>• XtraDry</li> </ul>



Програма	Степен на замърсяване Тип зареждане	Фази на програмата	Опции
Extra Silent <sup>7)</sup>	<ul style="list-style-type: none"> <li>Нормално замърсяване</li> <li>Чинии и прибори</li> </ul>	<ul style="list-style-type: none"> <li>Предварително измиване</li> <li>Миене 50 °C</li> <li>Изплаквания</li> <li>Сушене</li> </ul>	<ul style="list-style-type: none"> <li>XtraDry</li> </ul>
Prewash <sup>8)</sup>	<ul style="list-style-type: none"> <li>Всички</li> </ul>	<ul style="list-style-type: none"> <li>Предварително измиване</li> </ul>	

- 1) Тази програма предлага постигане на най-ефективно използване на вода и електроенергия за нормално замърсени чинии и прибори. Това е стандартна програма за изпитателни лаборатории.
- 2) Уредът измерва степента на замърсяване и количеството съдове. Той автоматично настройва температурата и количеството вода, както и продължителността на измиване.
- 3) Тази програма е подходяща за измиване на зареждане със смесено замърсяване. Поставете много силно замърсените в долната кошница, а нормално замърсените - в горната кошница. Налягането и температурата на водата в долната кошница са по-високи отколкото в горната кошница.
- 4) Тази програма е разработена за измиване на силно замърсени предмети с високо водно налягане и при висока температура.
- 5) Тази програма е подходяща за измиване на зареждане или на половин зареждане с прясно или леко замърсяване в кратък период от време.
- 6) Тази програма контролира температурата на водата, за да осигури специална грижа за деликатни предмети, по-специално стъклени изделия.
- 7) Това е най-тихата програма. Помпата за измиване работи с много ниска скорост, за да намали шума, генериран от уреда. Поради ниските обороти времетраенето на програмата е дълго.
- 8) С тази програма можете бързо да изплакнете остатъците от храна от съдовете и да предотвратите появата на миризми в уреда. Не използвайте миещ препарат с тази програма.

## 5.1 Данни за потреблението

Програма <sup>1)</sup>	Вода (л)	Електроенергия (кВч)	Времетраене (мин)
ECO 50°	11	0.857	235
AutoSense 45°-70°	8 - 15	0.7 - 1.7	46 - 170
ProZone 50°-65°	14 - 16	1.2 - 1.5	160 - 180
Pro 70°	12.5 - 14.5	1.4 - 1.7	170 - 190
30 Minutes 60°	10	0.9	30
Glass 45°	12 - 14	0.8 - 1.0	82 - 92
Extra Silent	12 - 13	1.1 - 1.3	230 - 250
Prewash	4	0.1	14

- 1) Налягането и температурата на водата, различията в електрозахранването, опциите и количеството съдове могат да променят стойностите.

## 5.2 Информация за изпитателни лаборатории

За да получите необходимата информация за провеждане на тестове за ефективност (например съгласно EN60436), изпратете имейл до:

[info.test@dishwasher-production.com](mailto:info.test@dishwasher-production.com)

Във вашето запитване, моля, включете кода на продуктивния номер (PNC), който се намира на табелката с технически данни.

За всякакви други въпроси относно съдомиялната машина, моля, направете справка в сервизната книга, предоставена с уреда.

# 6. НАСТРОЙКИ

## 6.1 Списък с настройки

Настройки	Стойности	Описание
Зад. MyFavourite	Списък с програми	Задайте своята любима ежедневна програма. Вижте конкретната информация в тази глава.
AirDry	ВКЛ ИЗКЛ	Задава автоматичното отваряне на вратата по време на фазата на сушене. Вижте конкретната информация в тази глава. Фабрична настройка: ВКЛ.
Звук за край	ВКЛ ИЗКЛ	Задайте звуковия сигнал, който прозвучава при завършване на програмата. Фабрична настройка: ИЗКЛ.
Звук на бутоните	Клик Бийп Изкл	Задава звука при натискане на бутони.
Сила на звука	От ниво 1 до ниво 10	Регулиране на силата на звука.
Яркост	От ниво 0 до ниво 9	Регулиране на яркостта на дисплея.
Контраст	От ниво 0 до ниво 9	Регулиране на контраста на дисплея.
Твърдост на водата	От ниво 1 до ниво 10	Регулиране на нивото на омекотителя на вода съгласно твърдостта на водата във вашия район. Фабрична настройка: ниво 5.

Настройки	Стойности	Описание
Ниво препарат изплакв.	От ниво 0 до ниво 6 Ниво 0 = без отделяне на препарат за изплакване	Регулирайте изпусканото количество препарат за изплакване, съгласно изискваната доза. Фабрична настройка: ниво 4.
Езици	Списък с езици	Задаване на предпочитан език. Език по подразбиране: Английски.
Дисплей на пода	Списък с цветове Празно	Задайте цвета на TimeBeam или деактивирайте TimeBeam.
Нулиране настройки	Нулиране Отказ	Връщане на уреда към фабричните настройки.

## 6.2 Как да промените настройка с 2 стойности (ВКЛ и ИЗКЛ)

Запометените настройки остават в сила, докато ги промените отново.

1. Натиснете .
2. Изберете **Настройки** и натиснете **ОК**.

Дисплеят показва списъка с настройки.

3. Изберете настройка и натиснете **ОК**, за да промените стойността на настройката.
  - Стойността на настройката се променя от **ВКЛ** на **ИЗКЛ** или обратното.
  - Дисплеят остава в списъка с настройки.
4. Натиснете бутона  многократно, докато дисплеят покаже списъка с програми.

## 6.3 Как сменим настройка с няколко стойности

Запометените настройки остават в сила, докато ги промените отново.

1. Натиснете .

Дисплеят показва списъка с опции.

2. Изберете **Настройки** и натиснете **ОК**.

Дисплеят показва списъка с настройки.

3. Изберете настройка и натиснете **ОК**, за да влезете в настройката.
4. Използвайте  $\wedge$  и  $\vee$ , за да промените стойността на настройката.
5. Натиснете **ОК**, за да запометите настройката.

Дисплеят се връща към списъка с настройки.

6. Натиснете бутона  многократно, докато дисплеят покаже списъка с програми.

## 6.4 Как да запометите програмата MyFavourite

Можете да запазите любимата си програма заедно с приложимите опции. Не е възможно да запазите програмата MyFavourite с опцията Отлагане.

Можете да имате по една запазена програма наведнъж. Всяка нова настройка отменя предишната.

1. Натиснете .

Дисплеят показва списъка с опции.

- Изберете **Настройки** и натиснете **OK**.

Дисплеят показва списъка с настройки.

- Изберете **Зад. MyFavourite** и натиснете **OK**.

Дисплеят показва списъка с програми.

- Изберете програма и натиснете **OK**.

Дисплеят показва две стойности.

- Добавяне:** изберете стойността, за да добавите опция към програмата.
- Готово:** изберете стойността, за да запазите програмата без опции или за да приключите добавянето на опции към програмата.

- Натиснете **OK**.

Ако програмата е приложима към опцията TimeSaver, дисплеят показва две стойности със съответните продължителности на програмата.

- Бързо:** изберете стойността, за да активирате TimeSaver.
- Нормално:** изберете стойността, за да деактивирате TimeSaver.

- Натиснете **OK**, за да потвърдите. Дисплеят потвърждава, че програмата MyFavourite е запазена.

## 6.5 AirDry

AirDry подобрява резултатите от сушене с по-ниска консумация на електроенергия.

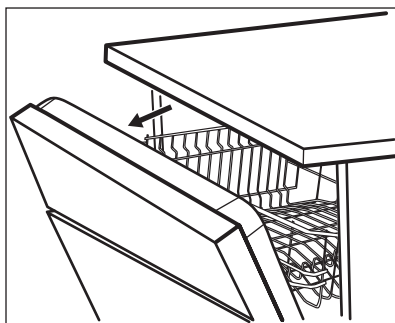

По време на фазата на сушене, вратичката се отваря автоматично и остава откритата.



### ПРЕДУПРЕЖДЕНИЕ!

Не се опитвайте да затворите вратичката на уреда до 2 минути след автоматичното отваряне.

Това може да причини повреда на уреда.

Ако след това вратичката е затворена за още 3 минути, работещата програма спира.

AirDry се активира автоматично с всички програми освен Prewash (ако е приложимо).

За да подобрите работата на сушене, вижте опцията XtraDry или активирайте AirDry.



### ПРЕДУПРЕЖДЕНИЕ!

Ако деца имат достъп до уреда, препоръчително е да деактивирате AirDry, тъй като отварянето на вратичката може да е опасно.

## 7. ОПЦИИ



Желаните опции трябва да се активират всеки път преди стартиране на програмата. Не е възможно активиране или деактивиране на тази опция, докато програмата оперира.



Активирането на опции може да повлияе на потреблението на вода и енергия, както и продължителността на програмата.

### 7.1 Списък с опции

Опции	Стойности	Описание
Отлагане	От 1 до 24 часа. ИЗКЛ (стойност по подразбиране)	Отлагане на старта на програмата.
XtraDry	ВКЛ ИЗКЛ (стойност по подразбиране)	Подсилва ефективността на сушенето. Вижте конкретната информация в тази глава.
Extra Hygiene	ВКЛ ИЗКЛ (стойност по подразбиране)	Осигурява по-добри хигиенни резултати, като поддържа температурата на 70°C за поне 10 минути по време на последната фаза на изплакване.
Настройки		Показва настройките на уреда

### 7.2 Как да зададете опция

Списъкът с опции показва само опциите, които са приложими за избраната програма.

Не всички опции са съвместими една с друга. Ако изберете несъвместими опции, уредът автоматично деактивира една или повече от тях. Дисплеят ви уведомява които опции са деактивирани.

Когато дадена програма бъде завършена или прекратена, опциите се задават със стойностите си по подразбиране.

1. Изберете програма.
2. Натиснете .
3. Изберете опция.

Дисплеят показва стойността на опцията по подразбиране в скоби.

4. Натиснете **OK**, за да смените стойността от **ИЗКЛ** на **ВКЛ** или обратното.

Ако изберете **Отлагане** и натиснете **OK**, дисплеят показва броя часове, налични за отложен старт. Изберете желаното време за отлагане и натиснете **OK**, за да потвърдите.

5. Натиснете  многократно, докато дисплеят покаже избраната програма.

### 7.3 XtraDry

Активирайте тази опция, за да подобрите работата на сушене.

XtraDry е перманентна опция за всички програми освен ECO 50°. Тя

автоматично се активира при следващи цикли. Конфигурацията може да бъде променена по всяко време.



Всеки път, когато ECO 50° е активиран, опцията XtraDry е изключена и трябва да се избере ръчно.

Активиране на опцията XtraDry деактивира TimeSaver и обратно.

## 7.4 TimeSaver

TimeSaver позволява да се намали продължителността на избраната програма с приблизително 50%.

Тази опция увеличава налягането и температурата на водата. Фазите на измиване и сушене са по-кратки.

Резултатите от измиването са същите както при програма с нормално времетраене. Резултатите от сушенето могат да намалееят.

Активирайте TimeSaver по следния начин:

Изберете програма и натиснете **OK**. Ако TimeSaver е приложен към избраната програма, дисплеят показва две стойности със съответните продължителности на програмата.

- **Бързо**: изберете стойността, за да активирате TimeSaver и натиснете **OK**, за да потвърдите.
- **Нормално**: изберете стойността, за да деактивирате TimeSaver и натиснете **OK**, за да потвърдите.

Активирането на TimeSaver деактивира XtraDry и обратното.

## 8. ПРЕДИ ПЪРВОНАЧАЛНА УПОТРЕБА

Когато активирате уреда за първи път, трябва да зададете езика. Езикът по подразбиране е английски.

1. Задаване на език.
  - Натиснете **OK**, за да потвърдите английския.
  - Задайте различен език и натиснете **OK**, за да потвърдите.
2. **Уверете се, че зададеното ниво на омекотителя за вода съответства на твърдостта на водоснабдяването. Ако не съответства, можете да регулирате нивото на омекотителя за вода.**
3. Напълнете резервоара за сол.
4. Напълнете отделението за препарат за изплакване.
5. Отворете крана за вода.
6. Стартирайте програма, за да отстраните всякакви остатъци от производствения процес. Не използвайте миялен препарат и не зареждайте кошниците със съдове.

След като стартирате програмата, уредът презарежда смолата в

омекотителя за вода в продължение на до 5 минути. Фазата за миене стартира само след приключване на тази процедура. Процедурата се повтаря периодично.

### 8.1 Омекотител за вода

Омекотителят за вода премахва минералите, които имат негативен ефект върху резултатите от измиване и върху самия уред.

Колкото по-високо е съдържанието на тези минерали, толкова по-твърда е водата. Твърдостта на водата се измерва в еквивалентни скали.

Омекотителят трябва да се регулира в съответствие с твърдостта на водата във Вашия регион. Вашата водоснабдителна компания може да Ви информира каква е твърдостта на водата във вашия регион. Важно е да зададете правилното ниво на омекотителя за вода, с цел осигуряване на добри резултати при миене.

## Твърдост на водата

Немски граду- си (°dH)	Френски гра- дуси (°fH)	mmol/l	Градуси по Кларк	Ниво на омекоти- тел за водата
47 - 50	84 - 90	8,4 - 9,0	58 - 63	10
43 - 46	76 - 83	7,6 - 8,3	53 - 57	9
37 - 42	65 - 75	6,5 - 7,5	46 - 52	8
29 - 36	51 - 64	5,1 - 6,4	36 - 45	7
23 - 28	40 - 50	4,0 - 5,0	28 - 35	6
19 - 22	33 - 39	3,3 - 3,9	23 - 27	5 1)
15 - 18	26 - 32	2,6 - 3,2	18 - 22	4
11 - 14	19 - 25	1,9 - 2,5	13 - 17	3
4 - 10	7 - 18	0,7 - 1,8	5 - 12	2
<4	<7	<0,7	< 5	1 2)

1) Фабрична настройка.

2) Не използвайте сол на това ниво.

**Независимо от използвания тип почистващ препарат, задайте правилното ниво на твърдост на водата, за да запазите уведомлението за солта активно.**



Мулти таблетките, съдържащи сол, не са достатъчно ефективни за омекотяване на твърда вода.

## 8.2 Резервоар за сол



**ПРЕДУПРЕЖДЕНИЕ!** Използвайте груба сол, предназначена само за съдомиялни машини. Фината сол увеличава риска от корозия.

Солта се използва за презареждане на смолата в омекотителя за вода и за гарантиране на добри резултати при измиване във всекидневната употреба.

## Как да заредите резервоара за сол

1. Завъртете капачката резервоара за сол обратно на часовниковата стрелка и я извадете.
2. Поставете 1 литър вода в резервоара за сол (само първия път).
3. Напълнете резервоара за сол със сол за съдомиялна машина (докато се напълни).

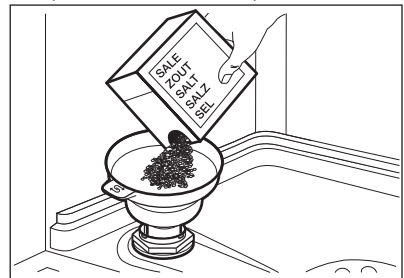

4. Внимателно разклатете фунията посредством дръжката ѝ, за да влязат и последните гранули.
5. Почистете солта около отвора на резервоара за сол.

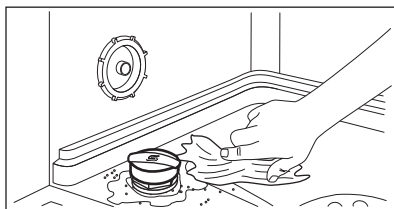

6. Отвъртете капачката на резервоара за сол по часовниковата стрелка, за да го затворите.



#### ПРЕДУПРЕЖДЕНИЕ!

Докато пълните резервоара за сол, от него могат да излязат вода и сол. След като напълните отделението за сол веднага стартирайте програмата, за да предотвратите корозия.



Когато резервоарът за сол има нужда от запълване, на дисплея се показва съответното съобщение.

### 8.3 Дозатор за препарат за изплакване

Препаратът за изплакване помага на съдовете да изсъхнат без следи и петна.

Препаратът за изплакване се отделя автоматично по време на фазата с горещо изплакване.

### Как се пълни отделението за препарата за изплакване

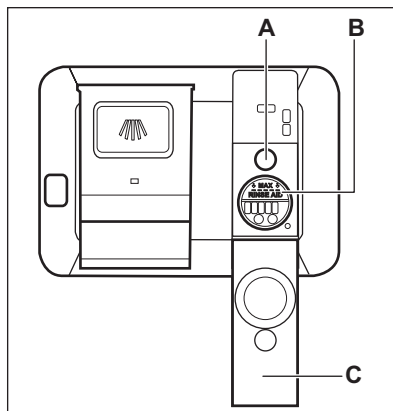

#### ПРЕДУПРЕЖДЕНИЕ!

Използвайте единствено препарати за изплакване, които са специално предназначени за съдомиялни машини.

1. Отворете капака (C).
2. Напълнете отделението (B), докато препаратът за изплакване достигне маркировката „MAX“.
3. Отстранете излишния препарат за изплакване с абсорбираща кърпа, за да предотвратите образуване на прекалено много пяна.
4. Затворете капака. Уверете се, че капакът е застопорен на място.



Напълнете отделението за препарат за изплакване, когато индикаторът (A) е прозрачен.



Когато отделението за препарат за изплакване има нужда от запълване, на дисплея излиза съответното съобщение.

Ако използвате мулти таблетки и работата на сушене ви задоволява, може да деактивирате съобщението за допълване на разтвор за изплакване, като зададете нивото на изплакване на 0.





Препоръчваме винаги да използвате разтвор за изплакване за по-добра работа на сушене и също комбинация от мулти таблетки съдържащи разтвор за изплакване.

## 9. ВСЕКИДНЕВНА УПОТРЕБА

1. Отворете крана за вода.
2. Натиснете бутона за вкл./изкл., за да активирате уреда.
  - Напълнете резервоара за сол, ако дисплеят показва съответното съобщение.
  - Напълнете отделението за препарат за изплакване, ако дисплеят показва съответното съобщение.
3. Заредете кошничките.
4. Добавете миещ препарат.
5. Задайте и стартирайте програма, подходяща за вида зареждане и степента на замърсяване.

### 9.1 Използване на миялния препарат

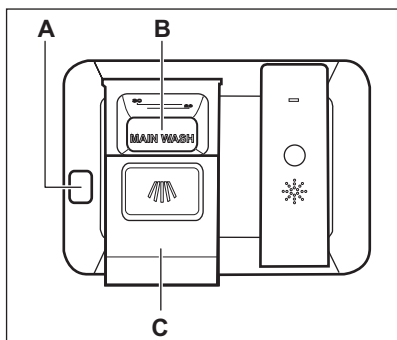

#### ПРЕДУПРЕЖДЕНИЕ!

Използвайте само препарат, специално създаден за съдомиялни машини.

1. Натиснете бутона за освобождаване (A), за отворите капака (C).

2. Сложете препарата под формата на прах или таблетки в отделението (B).
3. Ако програмата има фаза за предмиене, поставете малко миялен препарат на вътрешната част на вратичката на уреда.
4. Затворете капака. Уверете се, че капакът е застопорен на място.

### 9.2 Настройка и стартиране на програма

#### Как да стартирате програма

1. Натиснете бутона за вкл./изкл., за да активирате уреда. Дисплеят показва списъка с програми.
2. Изберете програма. ECO 50° винаги е програмата по подразбиране.
3. Задайте съответните опции, ако желаете. След като зададете опциите, се върнете в списъка с програми.
4. Натиснете **OK**.  
Ако програмата е приложена към опцията TimeSaver, дисплеят показва две стойности със съответните продължителности на програмата.
  - **Бързо**: изберете стойността, за да активирате TimeSaver и натиснете **OK**, за да потвърдите.
  - **Нормално**: изберете стойността, за да деактивирате TimeSaver и натиснете **OK**, за да потвърдите.
5. Затворете вратата на уреда, за да стартирате програмата.

## Как да стартирате програмата MyFavourite

1. Натиснете и задръжте **OK** за около 3 секунди, докато дисплеят покаже програмата MyFavourite.
2. Затворете вратата на уреда, за да стартирате програмата.

## Как се отлага стартиране на програма

Не е възможно да се зададе отложен старт на програмата MyFavourite.

1. Изберете програмата.
2. Натиснете .
3. Изберете **Отлагане** и натиснете **OK**.

Дисплеят показва броя часове, налични за отложения старт (от 1 до 24).

4. Изберете желания брой часове и натиснете **OK**, за да потвърдите.

Дисплеят се връща към списъка с опции.

5. Може да зададете други приложими опции.
6. Натискайте  многократно, докато дисплеят покаже избраната програма.
7. Натиснете **OK**, за да потвърдите избора на програма.
8. Затворете вратата на уреда, за да стартирате обратното броене.

Когато отброяването завърши, програмата стартира.

## Как да откажете отложения старт, докато отброяването работи

Програмата и опциите се задават на стойностите по подразбиране, когато отмените отложения старт.

1. Отворете вратичката на уреда.
2. Натиснете и задръжте  за около 3 секунди. На екрана се показва: **Спрете измиване?** и две стойности.

- **Стоп:** изберете стойността, за да отмените отложения старт. Натиснете **OK**, за да потвърдите.
- **Поднови:** изберете стойността, за да подновите обратното броене. Натиснете **OK**, за да потвърдите. Затворете вратичката на уреда.

## Как се отменя работещата програма

1. Отворете вратичката на уреда.
  2. Натиснете и задръжте  за около 3 секунди. На екрана се показва: **Спрете измиване?** и две стойности.
    - **Стоп:** изберете стойността, за да отмените работещата програма. Натиснете **OK**, за да потвърдите.
    - **Поднови:** изберете стойността, за да подновите работещата програма. Натиснете **OK**, за да потвърдите. Затворете вратичката на уреда.
- Уверете се, че дозаторът за миялен препарат е пълен, преди да стартирате нова програма.

## Отваряне на вратичката, докато уредът работи

Ако отворите вратичката, докато работи дадена програма, уредът спира. Това може да се отрази на консумацията на енергия и времетраенето на програмата. След затваряне на вратичката уредът продължава от момента на прекъсването.



Ако вратичката е отворена за повече от 30 секунди по време на фазата на сушене, работещата програма спира. Това не се случва, ако вратичката е отворена от функцията AirDry.

## Край на програмата

Когато програмата завърши, TimeBeam показва **0:00** и **CLEAN**.

1. Натиснете бутона за вкл/изкл или изчакайте функцията Auto Off автоматично да деактивира уреда. Ако отворите вратата преди активирането на Auto Off, уредът се деактивира автоматично.
2. Затворете крана за водата.

## Функцията Auto Off

Тази функция намалява консумацията на енергия като автоматично деактивира уреда, когато не работи.

Функцията започва да работи:

- 5 минути след приключване на програмата.
- След 5 минути, ако програмата не е стартирала.

# 10. ПРЕПОРЪКИ И СЪВЕТИ

## 10.1 Обща информация

Следвайте насоките по-долу, за да гарантирате оптимално почистване и изсушаване при ежедневна употреба и за да помогнете за защитата на околната среда.

- Отстранете по-големите остатъци от храна от чиниите.
- Не изплаквайте предварително съдовете на ръка. Когато е необходимо, изберете програма с фаза на предварително измиване.
- Винаги използвайте цялото пространство на кошниците.
- Уверете се, че съдовете в кошницата не се допират или покриват. Само тогава водата може да ги достигне напълно и да измие съдовете.
- Можете да използвате препарат за съдомиялна машина, препарат за изплакване и сол поотделно, или да използвате комбинирани таблетки (напр. "Всичко в едно"). Следвайте инструкциите на опаковката.
- Изберете програма според типа зареждане и степента на замърсяване. ECO 50° предлага най-ефективното потребление на вода и енергия.

## 10.2 Използване на сол, препарат за гланц и препарат за миене

- Използвайте само сол, препарат за гланц и препарат за миене за съдомиялна машина. Други продукти могат да причинят повреда на уреда.

- В райони с голяма и много голяма твърдост на водата, Ви препоръчваме да използвате стандартен почистващ препарат (прах, гел, таблетки без допълнителни фактори), препарат за гланц и соли поотделно, за получаване на оптимални почистващи и изсушаващи резултати.
- Поне веднъж месечно, стартирайте уреда с почистване, което е удачно за тази цел.
- Таблетките за миене не се разтварят напълно при кратки програми. За да предотвратите остатъци от препарат за миене по кухненската посуда, препоръчваме да използвате таблетките при дълги програми.
- Не използвайте по-голямо количество миялен препарат от необходимото. Вижте инструкциите върху опаковката на препаратата за миене.

## 10.3 Как да постъпите, ако искате да спрете използването на комбинирани таблетки

Преди да започнете да използвате поотделно миялен препарат, сол и препарат за гланц, извършете следните стъпки:

1. Задайте най-високото ниво на омекотителя на водата.
2. Уверете се, че резервоарите за сол и за препаратата за гланц са пълни.

3. Стартирайте най-кратката програма с изплакваща фаза. Не добавяйте миялен препарат и не зареждайте кошничките.
4. Когато програмата завърши, настройте омекотителя за вода към твърдостта на водата във Вашия район.
5. Регулирайте отпусканото количество препарат за гланц.

## 10.4 Зареждане на кошничките

- Използвайте уреда за миене само на подходящи за съдомиялна изделия.
- Не мийте в уреда предмети, изработени от дърво, рог, алуминий, олово и мед.
- Не мийте в уреда предмети, които могат да абсорбират вода (гъби, домакински кърпи).
- Премахнете големите остатъци храна от съдовете.
- Накиснете съдовете с изгорена храна преди да ги измиете в уреда.
- Поставете дълбоките съдове (чаши и тигани) с дъното нагоре.
- Уверете се, че стъклениите чаши не се допират една до друга.
- Поставете леките съдове в горната кошничка. Уверете се, че съдовете не се движат свободно.
- Поставете приборите и по-малките предмети в чекмеджето за прибори.
- Уверете се, че разпръскващите рамена могат да се движат свободно, преди да стартирате програма.

## 10.5 Преди стартиране на програма

Преди да започнете избраната програма, се уверете, че:

- Филтрите са чисти и са правилно поставени.
- Капачката на резервоара за сол е затегната.
- Разпръскващите рамена не са запушени.
- Има достатъчно сол и препарат за изплакване за съдомиялна машина (освен ако не използвате мулти-таблетки за миене).
- Подреждането на предметите в кошниците е правилно.
- Програмата е подходяща за зареждането и степента на замърсяване.
- Използва се правилното количество измиващ препарат.

## 10.6 Разтоварване на кошничките

1. Оставете съдовете да се охладят, преди да ги извадите от уреда. Горещите предмети могат лесно да се повредят.
2. Изпразнете първо долната кошница, а след това горната кошница.



След като програмата приключи, все още може да остане вода върху вътрешните повърхности на уреда.

# 11. ГРИЖИ И ПОЧИСТВАНЕ



### ВНИМАНИЕ!

Преди обслужване деактивирайте уреда и извадете щепсела от захранващия контакт.



Замърсените филтри и запушените разпръскващи времена понижават резултатите от миенето. Извършвайте периодични проверки и, ако е необходимо, ги почиствайте.

## 11.1 Почистване на филтрите

Филтърната система се състои от 3 части.

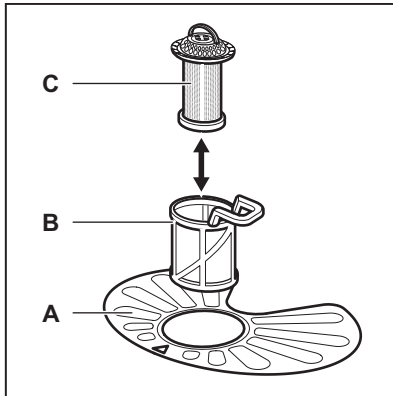

1. Завъртете филтъра (B) обратно на часовниковата стрелка и го извадете.

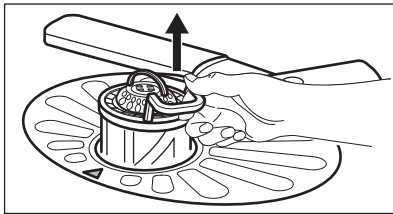
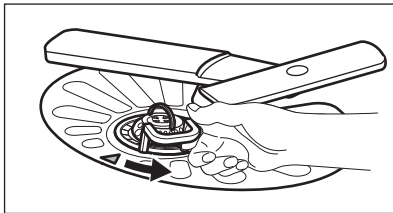

2. Отстранете филтъра (C) извън филтъра (B).
3. Свалете плоския филтър (A).

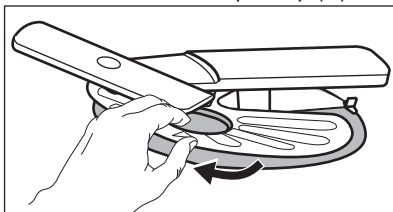

4. Измийте филтрите.

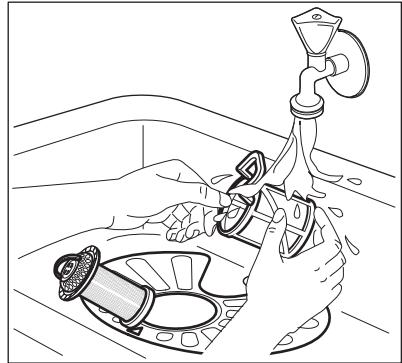

5. Уверете се, че няма остатъци от храна или замърсявания във или около края на утайника.
6. Върнете плоския филтър на мястото му (A). Уверете се, че е правилно позициониран под 2-та водача.

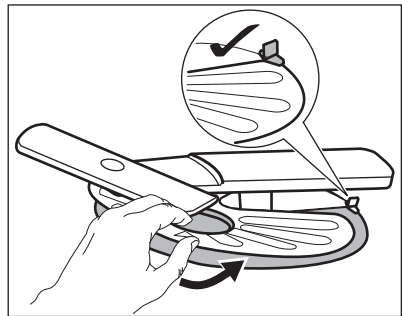

7. Сглобете наново филтрите (B) и (C).
8. Върнете филтъра (B) в плоския филтър (A). Завъртете го по часовниковата стрелка, докато щракне.

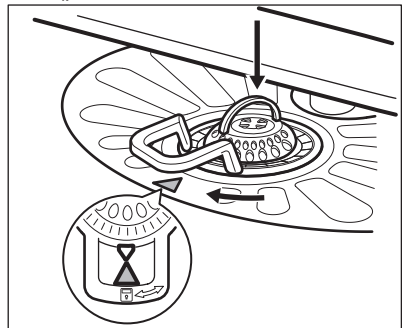



**ПРЕДУПРЕЖДЕНИЕ!**  
Неправилното положение на филтрите може да доведе до лоши резултати от миене и повреда на уреда.

## 11.2 Почистване на горното разпръскващо рамо

Препоръчваме ви да почиствате горното разпръскващо рамо редовно, за да избегнете запушване на отворите с мръсотия.

Запушените отвори могат да доведат до незадоволителни резултати от измиване.

1. Изтеглете горната кошница.
2. За да освободите разпръскващото рамо от кошницата, едновременно го натиснете нагоре и го завъртете по часовниковата стрелка.

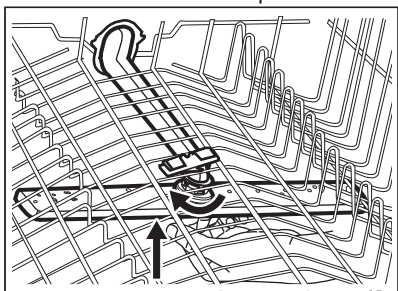

3. Измийте разпръскващото рамо с течаща вода. Използвайте тънък остър предмет като клечка за зъби, за да отстраните замърсяванията от отворите.

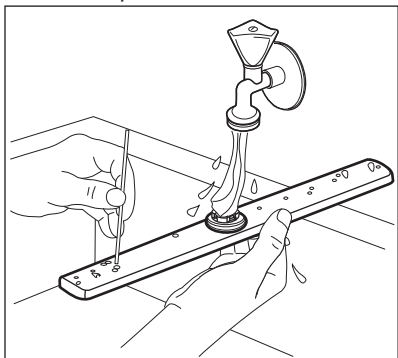

4. За да върнете разпръскващото рамо на мястото му, едновременно го натиснете нагоре и го завъртете обратно на часовниковата стрелка, докато се фиксира на мястото си.

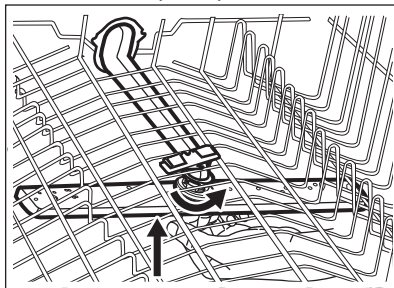

## 11.3 Външно почистване

- Почиствайте уреда с навлажнена мека кърпа.
- Използвайте само неутрални препарати.
- Не използвайте абразивни продукти, абразивни стъргалки или разтворители.

## 11.4 Почистване отвътре

- Внимателно почистете уреда, включително гуменото уплътнение на вратичката, с мека и влажна кърпа.
- За да поддържате ефективността на уреда, използвайте почистващ продукт, предназначен специално за съдомиялни машини, поне веднъж месечно. Следвайте внимателно инструкциите на опаковката на продукта.
- Не използвайте абразивни продукти, абразивни почистващи тампони, остри инструменти, силни химикали, шкурери или разтворители.
- Използването на програми за кратко време може да доведе до натрупване на мазнини и варовик в уреда. Изпълнявайте програми с по-дълга продължителност поне два пъти в месеца, за да предотвратите натрупване.

## 12. ОТСТРАНЯВАНЕ НА НЕИЗПРАВНОСТИ



### ВНИМАНИЕ!

Неправилният ремонт на уреда може да представлява опасност за безопасността на потребителя. Всички поправки трябва да се извършват от оторизиран персонал.

Основните проблеми, които могат да се появят, се отстраняват без нуждата от контакт с оторизирания сервизен център.

Вижте информация за възможни проблеми в таблицата по-долу.

При някои неизправности на екрана се показва съобщение.

Проблем	Възможна причина и решение
Не можете да активирате уреда.	<ul style="list-style-type: none"> <li>Уверете се, че щепселът е включен в контакта.</li> <li>Уверете се, че няма повреден бушон в електрическата кутия.</li> </ul>
Програмата не стартира.	<ul style="list-style-type: none"> <li>Уверете се, че вратата на уреда е затворена.</li> <li>Натиснете <b>OK</b>.</li> <li>Ако сте задали отложен старт, отменете настройката или изчакайте края на отброяването.</li> <li>Уредът зарежда гъстото вещество вътре в омекотителя за вода. Продължителността на процедурата е приблизително 5 минути.</li> </ul>
Уредът не се пълни с вода. Дисплеят показва съобщението: <b>Уредът не се пълни с вода.</b>	<ul style="list-style-type: none"> <li>Уверете се, че кранът на водата е отворен.</li> <li>Уверете се, че налягането на водата не е твърде ниско. За тази информация се обърнете към местното водоснабдително дружество.</li> <li>Уверете се, че кранът на водата не е запушен.</li> <li>Уверете се, че филтърът на маркуча за подаване на вода не е запушен.</li> <li>Уверете се, че маркучът за входяща вода не е прегънат или усукан.</li> </ul>
Уредът не източва водата. Дисплеят показва съобщението: <b>Уредът не източва вода.</b>	<ul style="list-style-type: none"> <li>Уверете се, че каналът за водата не е запушен.</li> <li>Уверете се, че филтърът на отходния маркуч не е запушен.</li> <li>Уверете се, че вътрешният системен филтър не е запушен.</li> <li>Уверете се, че отходният маркуч не е прегънат или усукан.</li> </ul>
Устройството против наводнение е включено. Дисплеят показва съобщението: <b>Уредът прелива или във входа за вода има грешка.</b>	<ul style="list-style-type: none"> <li>Затворете крана за вода и се свържете с оторизиран сервизен център.</li> </ul>

Проблем	Възможна причина и решение
Уредът спира и стартира повече пъти по време на работа.	<ul style="list-style-type: none"> <li>Това е нормално. Това води до по-оптимално почистване и пестене на енергия.</li> </ul>
Програмата трае прекалено дълго.	<ul style="list-style-type: none"> <li>Ако сте задали отложен старт, отменете настройката за отлагане или изчакайте края на отброяването.</li> <li>Активирайте опцията TimeSaver, за да намалите продължителността на програмата.</li> <li>Активирането на тези опции може да увеличи продължителността на програмата.</li> </ul>
Оставащото време на дисплея се увеличава и почти прескача до края на програмата.	<ul style="list-style-type: none"> <li>Това не е дефект. Уредът работи правилно.</li> </ul>
Малък теч от вратичката на уреда.	<ul style="list-style-type: none"> <li>Уредът не е нивелиран. Отхлабете или завийте регулируемите крачета (ако е приложимо).</li> <li>Вратичката на уреда не е центрирана спрямо отделието. Нагласете задното краче (ако е приложимо).</li> </ul>
Вратичката се затваря твърде трудно.	<ul style="list-style-type: none"> <li>Уредът не е нивелиран. Отхлабете или завийте регулируемите крачета (ако е приложимо).</li> <li>Части от посудата стърчат от кошницата.</li> </ul>
Тракащи или чукащи звуци от вътрешността на уреда.	<ul style="list-style-type: none"> <li>Посудата не е правилно поставена в кошничките. Вижте брошурата за зареждане на кошницата.</li> <li>Уверете се, че пръскащото устройство може да се движи свободно.</li> </ul>
Уредът задейства прекъсвача.	<ul style="list-style-type: none"> <li>Амперажът не е достатъчен за едновременното захранване на всички уреди в употреба. Проверете амперажът на контакта и капацитетът на измервателя или изключете един от уредите в употреба.</li> <li>Вътрешна електрическа повреда на уреда. Свържете се с оторизиран сервизен център.</li> </ul>



Вижте **„Преди първа употреба“**, **„Всекидневна употреба“** или **„Препоръки и съвети“** за други възможни причини.

След като сте проверили уреда, деактивирайте го и го активирайте

отново. Ако неизправността се появи отново, се обърнете към оторизиран сервизен център.

За други съобщения, които не са описани в таблицата, се свържете с оторизиран сервизен център.



## 12.1 Резултатите от измиването и изсушаването не са задоволителни

Проблем	Възможна причина и решение
Незадоволителни резултати от измиване.	<ul style="list-style-type: none"> <li>• Вижте брошурата за „Ежедневна употреба“, „Препоръки и съвети“ и за зареждане на кошниците.</li> <li>• Използвайте по-интензивни програми за измиване.</li> <li>• Почистете разпръскващото рамо и филтъра. Вижте „Грижи и почистване“.</li> </ul>
Незадоволителни резултати от изсушаване.	<ul style="list-style-type: none"> <li>• Съдовете са били оставени прекалено дълго в затворения уред.</li> <li>• Няма препарат за гланц или дозата му не е достатъчна. Настройте нивото на препаратата за гланц на по-висока позиция.</li> <li>• Възможно е да се наложи да подсушите пластмасовите съдове с кърпа.</li> <li>• За най-добри резултати от изсушаване ативирайте XtraDry и AirDry.</li> <li>• Препоръчваме винаги да използвате препарат за гланц, дори заедно с комбинирани таблетки.</li> </ul>
Бели ленти или сини пластове по стъклените чаши и съдовете.	<ul style="list-style-type: none"> <li>• Количеството освободен препарат за гланц е твърде голямо. Настройте нивото на препаратата за гланц на по-ниска позиция.</li> <li>• Използван е прекалено много препарат за миене.</li> </ul>
Петна и водни капки по чашите и чиниите.	<ul style="list-style-type: none"> <li>• Количеството освободен препарат за гланц не е достатъчно. Настройте нивото на препаратата за гланц на по-висока позиция.</li> <li>• Причината може да е в качеството на препаратата за гланц.</li> </ul>
Съдовете са мокри.	<ul style="list-style-type: none"> <li>• За най-добри резултати от изсушаване ативирайте XtraDry и AirDry.</li> <li>• Програмата не разполага с фаза за сушене или разполага с фаза за сушене с ниска температура.</li> <li>• Отделението за препарат за гланц е празно.</li> <li>• Причината може да е в качеството на препаратата за гланц.</li> <li>• Причината може да е в качеството на комбинираните таблетки за миене. Опитайте друга марка или ативирайте дозатора за препаратата за гланц и използвайте препарат заедно с комбинирани таблетки.</li> </ul>
Вътрешната част на уреда е мокра.	<ul style="list-style-type: none"> <li>• Това не е дефект на уреда. Влажен въздух кондензира по стените на уреда.</li> </ul>

Проблем	Възможна причина и решение
Необичайна пяна по време на измиването.	<ul style="list-style-type: none"> <li>Използвайте само препарат, специално създаден за съдомиялни машини.</li> <li>Теч в отделението за препарат за гланц. Свържете се с оторизиран сервизен център.</li> </ul>
Следи от ръжда по приборите.	<ul style="list-style-type: none"> <li>Във водата за измиване е използвана твърде много сол. Вижте „<b>Омекотител за вода</b>“.</li> <li>Сребърните прибори и приборите от неръждаема стомана са поставени заедно. Избягвайте да поставяте сребърни прибори и прибори от неръждаема стомана близо един до други.</li> </ul>
В края на програмата в отделението има остатъци от препарат.	<ul style="list-style-type: none"> <li>В отделението е заседнала таблетка, което е довело до непълното отмиване на препарата от водата.</li> <li>Водата не отмива препарата от отделението. Уверете се, че разпръскващото рамо не е блокирано или запушено.</li> <li>Уверете се, че съдовете в кошниците не пречат на капачката на отделението за препарат да се отваря.</li> </ul>
Миризми вътре в уреда.	<ul style="list-style-type: none"> <li>Вижте „<b>Вътрешно почистване</b>“.</li> </ul>
Отлагания от котлен камък върху съдовете, ваничката и от вътрешната страна на вратата.	<ul style="list-style-type: none"> <li>Нивото на сол е ниско. След като активирате уреда, проверете индикацията за допълване на сол.</li> <li>Капачката на резервоара за сол не е затегната.</li> <li>Чешмяната вода е твърда. Вижте „<b>Омекотител за вода</b>“.</li> <li>Използвайте сол и задайте регенериране на омекотителя за вода дори когато се използват многофункционални таблетки. Вижте „<b>Омекотител за вода</b>“.</li> <li>Ако все още остават варовикови натрупвания, почиствайте уреда с почистващи препарати, които са специално предназначени за тази цел.</li> <li>Опитайте с друг препарат.</li> <li>Свържете се с производителя на препарата.</li> </ul>
Потъмнели, обезцветени или начупени съдове.	<ul style="list-style-type: none"> <li>Уверете се, че в уреда се поставят единствено съдове, пригодени за използване в съдомиялна машина.</li> <li>Внимателно зареждайте и изпразвайте кошницата. Вижте брошурата за зареждане на кошниците.</li> <li>Поставяйте фините съдове в горната кошница.</li> <li>За измиване на фини и стъклени съдове изберете специалната програма. Вижте „<b>Програми</b>“.</li> </ul>



Вижте „**Преди първата употреба**“, „**Ежедневна употреба**“ или „**Препоръки и съвети**“ за други възможни причини.

## 13. ТЕХНИЧЕСКА ИНФОРМАЦИЯ

Размери	Ширина/височина/дълбочина (mm)	596 / 818 - 898 / 550
Свързване към електрическата мрежа <sup>1)</sup>	Напрежение (V)	200 - 240
	Честота (Hz)	50 / 60
Налягане на водоподаване	Мин./макс. бара (MPa)	0.5 (0.05) / 8 (0.8)
Водоподаване	Студена или гореща вода <sup>2)</sup>	макс. 60°C
Капацитет	Изисквания за място	15
Потребление на мощност	Оставена във включен режим (W)	5.0
	Изключен режим (W)	0.10

<sup>1)</sup> Вижте табелката с технически данни за други стойности.

<sup>2)</sup> Ако топлата вода идва от алтернативен източник на енергия (като слънчеви панели), използвайте тази топла вода, за да намалите консумацията на енергия.

## 14. ОПАЗВАНЕ НА ОКОЛНАТА СРЕДА

Рециклирайте материалите със символа . Поставете опаковките в съответните контейнери за рециклирането им. Помогнете за опазването на околната среда и човешкото здраве, както и за рециклирането на отпадъци от

електрически и електронни уреди. Не изхвърляйте уредите, означени със символа , заедно с битовата смет. Върнете уреда в местния пункт за рециклиране или се обърнете към вашата общинска служба.

[www.aeg.com/shop](http://www.aeg.com/shop)



117876941-A-282018



**AEG**